

AVTAL OM SAMVERKAN

För gemensam uppföljning inom området för arbetsmarknadsinsatser för unga arbetssökande genom möjlighet att lämna statistik till Arbetsförmedlingen

Arbetsförmedlingens dnr:

Kommunens dnr:

Bilaga: 1. Teknisk beskrivning

1 Parter

Detta samverkansavtal har ingåtts med och Arbetsförmedlingen.

2 Bakgrund och syfte

Kommunerna bidrar idag till genomförandet av arbetsmarknadspolitiken genom samverkan med Arbetsförmedlingen. Sedan 2015 finns en förordning som ger förutsättningar för samverkan mellan Arbetsförmedlingen och kommun. Förordningen (2015:502) om viss samverkan om unga och nyanlända; för att minska ungdomsarbetslösheten och påskynda nyanländas etablering. Där framgår att Arbetsförmedlingen får ingå lokala överenskommelser med kommuner om samverkan.

Det medför behov av att förbättra möjligheterna att följa upp och utvärdera vad samverkan leder till. Arbetsförmedlingen tillsammans med kommunerna behöver effektiva verktyg och rutiner som svarar mot uppföljningsbehoven av arbetsmarknadspolitiska insatser inom såväl kommunal som statlig regi.

Arbetsförmedlingen har därför tillsammans med Delegationen för unga och nyanlända till arbete, som har regeringens uppdrag att främja statlig och kommunal samverkan (Kommittédirektiv Dir 2014:157; 2015:68; 2017:20 och Förordning 2015:502 om viss samverkan om unga och nyanlända), samt Sveriges Kommuner och Landsting kommit överens om att Arbetsförmedlingen ska utveckla och förvalta en teknisk lösning. Ett kvalitetssäkrat verktyg för statistikuppföljning, så kallat INUK, som är till gagn för medverkande kommuner och Arbetsförmedlingen såväl som för Delegationen för unga och nyanlända till arbete. Som grund ligger bland annat det uppdrag som Delegationen för unga och nyanlända till arbete fått av Regeringen där de nu begär visst stöd av Arbetsförmedlingen med grund i 4 § p. 6 i Förordningen (2007:1030) med instruktion för Arbetsförmedlingen. Arbetsförmedlingen skyddar uppgifterna med sekretess med stöd av 24:8, OSL. För att kunna studera effekterna av kommunala arbetsmarknadspolitiska insatser behöver vi samla data över insatser och deltagare från både kommuner och Arbetsförmedlingen i ett statistikverktyg. Detta samverkansavtal syftar till att reglera förutsättningarna för parternas Informationssamverkan.

3 Parternas åtaganden

Parterna konstaterar att den behandling av personuppgifter som detta avtal omfattas och regleras av EU:s dataskyddsförordning (GDPR) samt dataskyddslagen (proposition 2017/18:105). Arbetsförmedlingens behandling regleras dessutom av Arbetsförmedlingens Lag (2002:546) om behandling av personuppgifter i den arbetsmarknadspolitiska verksamheten och Förordning (2002:623) om behandling av personuppgifter i den arbetsmarknadspolitiska verksamheten.

Datainspektionen kan därutöver genom föreskrifter, allmänna råd, informationsmaterial och beslut förtydliga gällande lagstiftning, vilket kan ha påverkan på detta avtal.

3.1 Kravställd information:

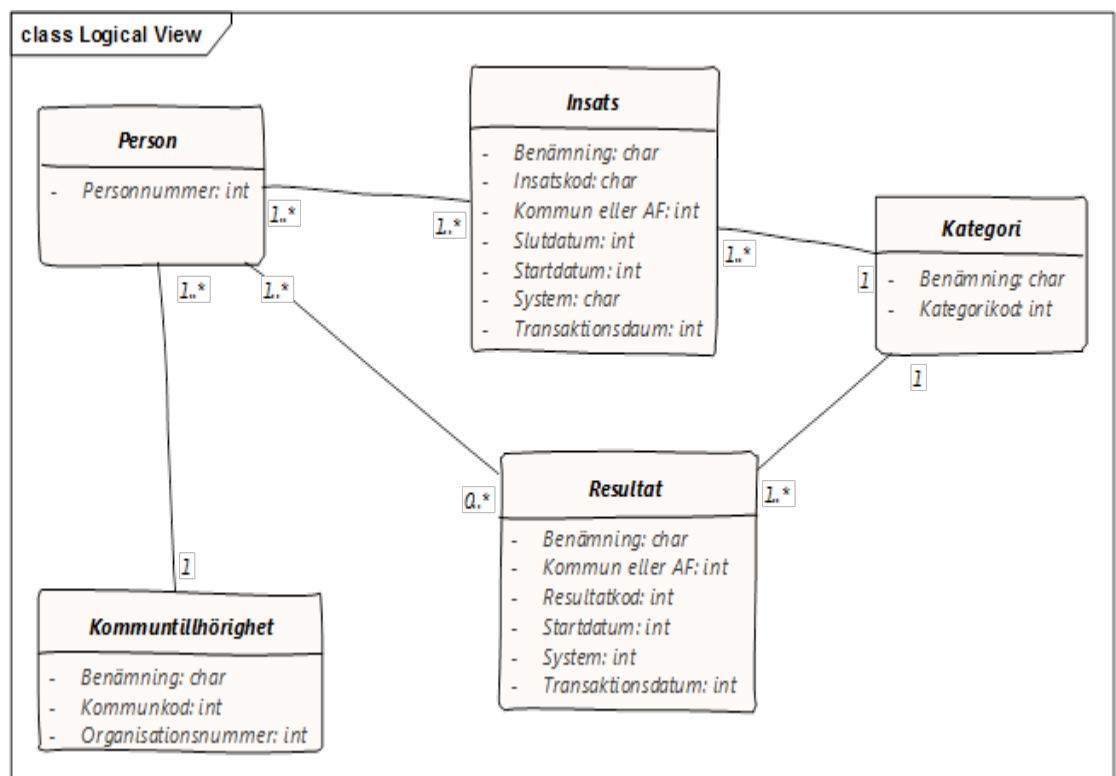

Parterna åtar sig därför följande.

4 Arbetsförmedlingens åtaganden

- 4.1.1 Utveckla och förvalta en tjänst för mottagande och uppvisande av kravställd statistisk information.
- 4.1.2 Ta emot och tekniskt bearbeta information åt såväl Arbetsförmedlingen och annan part enligt gällande regelverk som möjliggör för kommuner och Arbetsförmedlingen att via ett statistikverktyg kunna följa upp såväl egen som samlad information(s punkt 9).
- 4.1.3 Snarast informera berörd kommun om verksamhetsförändringar eller ändringar i författning eller rättspraxis som påverkar möjligheten att fullfölja sina åtaganden enligt samverkansavtalet.

4.1 Kommunens åtaganden

Arbetsförmedlingen kan endast ta emot de uppgifter som man kommit överens om vid tjänsten upprättande. Kommunen åtar sig bland annat därför följande.

- 4.2.1 Kommunen ska vidta de tekniska och organisatoriska åtgärder som erfordras för att uppgifterna levereras enligt beslutad kravspecifikation.
- 4.2.2 Enbart lämna de kravställda uppgifter som man kommit överens om i enlighet med detta avtal och i enlighet med för kommunens gällande lagstiftning.
- 4.2.3 Informera Arbetsförmedlingen om förändringar i system för när dessa förändringar innebär nya risker eller annars innebär att större förändringar görs.

5 Avtalstid och upphörande

Samverkansavtalet träder i kraft när båda parter undertecknat det och gäller tills vidare.

En part kan ensidigt frånträda avtalet efter skriftlig uppsägning. Avtalet upphör då att gälla tre kalendermånader efter uppsägningen, såvida inte parterna kommer överens om annat.

Skulle en parts fullgörande av avtalet omöjliggöras till följd av ett beslut av riksdagen, regeringen, en domstol, en annan myndighet eller ett annat överordnat organ, har den parten rätt att frånträda samverkansavtalet omedelbart. Om någon sådan omständighet inträder, ska den berörda parten genast meddela den andra parten detta.

6 Leverantörer och underleverantörer

Part som avser nyttja leverantör eller underleverantör åtar sig att tillse att dessa förbinder sig att följa detta avtal, till exempel genom att teckna personuppgiftsbiträdesavtal med systemleverantör för inlämnade av uppgifter.

Kommunen åtar sig att underrätta Arbetsförmedlingen om leverantörer eller underleverantörer anlitas för uppfyllande av något av kommunens åtaganden enligt detta avtal.

7 Ekonomiska frågor

Parterna i detta avtal gör inga ekonomiska anspråk gällande mot varandra.

För det fall en av parterna avser vidta åtgärder inom ramen för detta avtal som kan innebära kostnader för den andra parten ska parten informeras om detta snarast.

8 Organisation

Arbetsförmedlingens kontakt är Produktansvarig för Produktområdet Informationssamverkan.

E-post kan skickas till informationssamverkan@arbetsformedlingen.se.

Kommunens kontaktperson:

9 Personuppgiftsansvar

Arbetsförmedlingen utvecklar ett system som ska användas i en tjänst för att kunna ta emot individuppgifter från kommunernas verksamhet för arbetsmarknadspolitiska åtgärder, att användas för framställning av statistik.

Arbetsförmedlingen är ansvarig för att föra in verksamhetsuppgifter inkluderande personuppgifter, som skall behandlas i tjänsten. Varje deltagande kommun är ansvarig för att föra in egna verksamhetsuppgifter inkluderande personuppgifter som ska behandlas i tjänsten. Respektive part styr och ansvarar för behörighetstilldelningen till den del av tjänsten som gäller egen inrapportering och åtkomst av uppgifter. När inrapportering av uppgifter i tjänsten görs från kommunen sker samtidigt ett utlämnande av sekretessreglerade uppgifter från kommunen till Arbetsförmedlingen.

Arbetsförmedlingen är ensam personuppgiftsansvarig för all behandling av personuppgifter inom tjänsten, genom att myndigheten bestämmer ändamål och medel för personuppgiftsbehandlingen. Vidare är det endast Arbetsförmedlingen som har tillgång till personnummer, vilket är den enda direkt eller indirekt identifierande uppgiften som lagras. Uppgifterna i tjänsten har pseudonymiserats på så sätt att personnummer förvaras separat, till vilka endast personal med hög teknisk behörighet hos Arbetsförmedlingen har åtkomst. Kommunen har bara åtkomst till avidentifierade uppgifter i tjänsten, vilka får användas för framtagande av statistik. Kommunen hanterar, vid användning av systemet, inga personuppgifter för egen del, eller för Arbetsförmedlingens del. Det innebär att kommunerna inte heller är personuppgiftsbiträden åt Arbetsförmedlingen.

Arbetsförmedlingen och deltagande kommuner åtar sig att för tjänsten följa etablerade standarder (ISO/IEC 2700X, LIS) för informationssäkerhet och därutöver gällande interna riktlinjer.

Kommunen ansvarar för att enbart kravställda uppgifter enligt punkt 3.1 i detta avtal levereras till tjänsten. Kommunen ansvarar även för kvaliteten på levererade uppgifter. För rättelse av uppgifter finns fastlagd rutin enligt punkt 10 i avtalet.

Arbetsförmedlingen ansvarar för att tjänsten uppfyller säkerhetskrav enligt gällande lagstiftning.

Arbetsförmedlingen är personuppgiftsansvarig för personuppgifter under befordran från kommun till Arbetsförmedlingen.

10 Kontaktväg för incidenthantering/ ändringshantering

Vid behov av support alternativt rättning av förmedlad data så finns det en etablerad rutin för detta

Support på IT-tjänsten tillhandahålls via Arbetsförmedlingens Servicedesk (0771-75 76 11, support@arbetsformedlingen.se). Servicedesk är den funktion som kontaktas vid frågor, anmälan av incidenter, behov av hjälp och frågor rörande IT-tjänsten. Ärenden ska alltid anmälas till Servicedesk för att bli registrerade och därmed också spårbara.

Måndag: 7.30–18.00

Tisdag–fredag: 7.30–16.30

11 Ändringar och tillägg

Ändringar av och tillägg till samverkansavtalet ska vara skriftliga och behörigen undertecknade av parterna för att vara gällande. Detta gäller dock inte förändringar i bilagorna där det räcker att dessa meddelas med angivande av när förändringarna träder i kraft.

12 Tvist med mera

Tvist, meningsskiljaktigheter eller krav som uppkommer i anledning av samverkansavtalet ska lösas genom förhandling mellan parterna. Kan parterna inte komma överens genom förhandling upphör avtalet att gälla om en part så gör gällande.

Datum:

Datum:

Namn:

Namn:

Arbetsförmedlingen

Kommun:

Bilaga 1: teknisk beskrivning

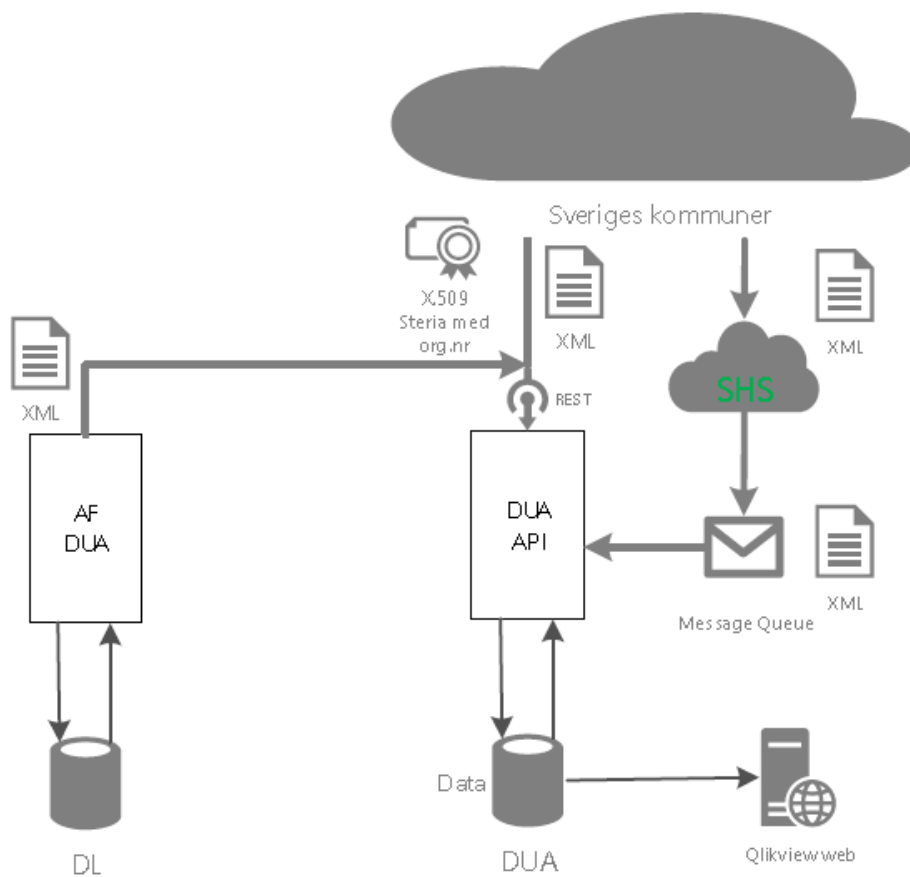

Element	Datotyp	Värde/regel för element	Kommentar/ förklaring	Exempel
Kommunlista	Element	Obligatoriskt		-
Organisationsnummer	String	10 eller 12 siffror	Levererande kommuns organisationsnummer	122345567889
Kommunkod	String	Tre eller fyra siffror	Levererande kommuns vedertagna kommunkod	114
Personlista	Element	Obligatoriskt		-
Personnummer	String	12 siffror	Personnummer för personen som insatsen/ resultatet avser.	198812120387

Element	Datotyp	Värde/regel för element	Kommentar/förklaring	Exempel
Insatslista	Element	Antingen så är elementet insatslista obligatoriskt eller så är elementet obligatoriskt eller så finns bägge med.		-
Transaktionsdatum	Timestamp	Timestamp	Transaktionsdatum i form av timestamp för transaktionen i källsystemet.	2017-10-10 10:49:29.10000
Status	String	Anger vilken typ av transaktion som skedde.	För att vi skall kunna tvätta data.	Registrering/ändring/borttag
Insatskod	String	Kod för insatsen. Koderna tillhandahålls av Arbetsförmedlingen.	Mapping av insats till rätt kod görs av kommunen.	SYV
Startdatum Insats	Date	8 siffror	Det startdatum som angetts för insatsen.	20170505
Slutdatum Insats	Date	8 siffror	Det slutdatum som angetts för insatsen.	20170808
system	String	fritext	Det system i vilket insatsen registrerats.	SystemX
Resultatlista	Element	Antingen så är elementet resultatlista obligatoriskt eller så är elementet obligatoriskt eller så finns bägge med.		-
Transaktionsdatum	Timestamp		Transaktionsdatum i form av timestamp för transaktionen i källsystemet.	2017-10-10 10:49:29.10000
Status	String	Anger vilken typ av transaktion som skedde.	För att vi skall kunna tvätta data.	Registrering/ändring/borttag
Resultatkod	String	Kod för resultatet. Koderna tillhandahålls av Arbetsförmedlingen.	Mapping av resultat till rätt kod görs av kommunen.	STU
Startdatum Resultat	Date		Det startdatum som angetts för resultatet.	20170707
System	String		Det system i vilket resultatet registrerats.	SystemX